

清潔で衛生的な作業環境を確保します。

スラブ天吊・防水用

# SK式 SHB型

-V型(下抜き) -H型(横抜き)

## ハセップ柵(角型)

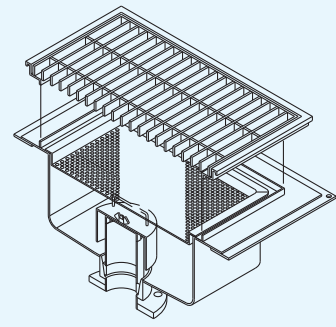

構造図

SK式ハセップ柵は、仕様を選択できます。

- 仕上げ仕様  
(1) 2B仕上げ (2) ミガキ仕上げ(#400)
- ふた仕様  
(1) SUSグレーチング(20H・15P) (2) パンチング(2B仕上げ)  
(3) 滑り止めグレーチング (4) 滑り止めパンチング (5) その他仕様

- ステンレス製
- スラブ天吊型
- 完全排水型
- クリーン
- 受注製品

平面図

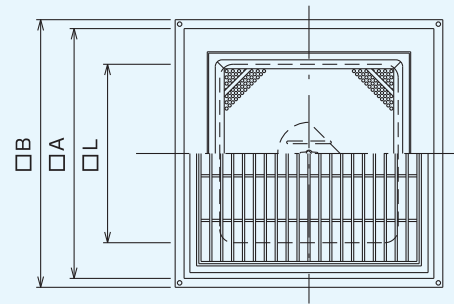

H型断面図

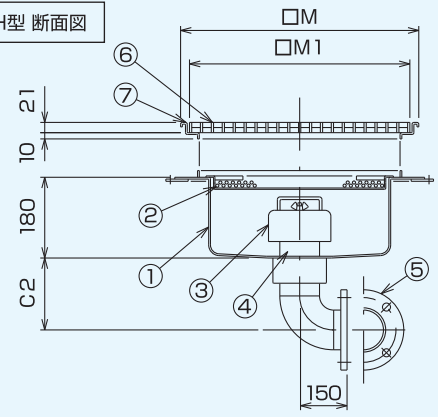

V型断面図

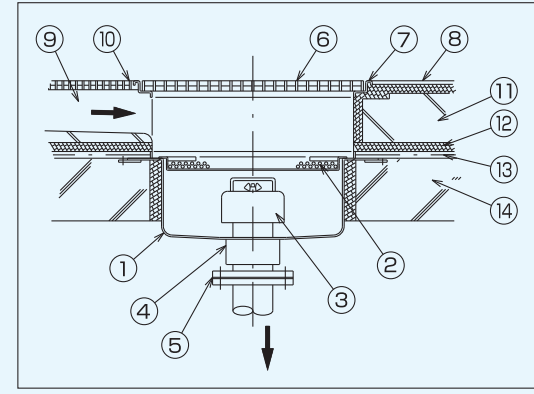
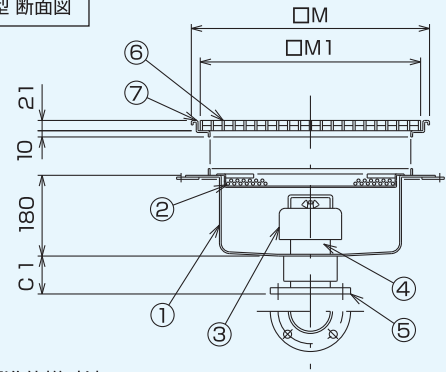

SHB型標準取付図

■標準仕様寸法

型式 SK	排出管口径 (A)	寸法 (mm)						
		L	A	B	M	M <sub>1</sub>	C <sub>1</sub>	C <sub>2</sub>
30SHB	80	300	460	500	430	400	95	171.2
35SHB	80	350	510	550	480	450	95	171.2
40SHB	80	400	560	600	530	500	95	171.2
45SHB	80	450	610	650	580	550	95	171.2
60SHB	100	600	760	800	730	700	110	211.6

部番	品名	材質	備考	部番	品名	材質	備考	部番	品名	材質	備考
1	本体	SUS304	1.5t	6	ふた	SUS304	グレーチング	11	増し打ちコンクリート		
2	受籠	SUS304	パンチングメタル	7	受枠	SUS304	H.L	12	防水保護モルタル		
3	トラップ	SUS304	1.0t	8	床仕上げ			13	防水層		
4	排水管	SUS304	パイプ	9	側溝			14	スラブコンクリート		
5	フランジ	SUS304	JIS5K	10	側溝用グレーチング						

- 注 価格は営業担当者にお問い合わせください。
- 注 上記標準仕様以外の製作も承ります。詳しくは営業担当者にお問い合わせください。